

Potenza installata / <i>Installed power</i> / <i>Puissance installée</i> / <i>Potencia instalada</i>	45 kW
Velocità lineare catena / <i>Linear speed of chain</i> Vitesse linéaire chaîne / <i>Velocidad lineal de la cadena</i>	da 0 a 1,4 m sec. / from 0 to 1,4 m sec. de 0 à 1,4 m sec. / desde 0 hasta 1,4 m seg.
Taglio utile / <i>Cutting lengtht</i> / <i>Coupe utile</i> / <i>Corte útil</i>	m 2,3 - 2,8 - 3,1 - 3,4 - 4,2 - 4,5 - 5,0
Peso macchina / <i>Machine weight</i> / <i>Poids de la machine</i> / <i>Peso de la máquina</i>	t 6,5
Lunghezza binario standard / <i>Track length</i> Longueur standard du rail / <i>Longitud de cada riel</i>	m 3 x 3
Lunghezza binario "autotraslante" / <i>Walking beam track length</i> Longueur de rail "traslante" / <i>Longitud de riel "Auto-Transportante"</i>	m 7,5

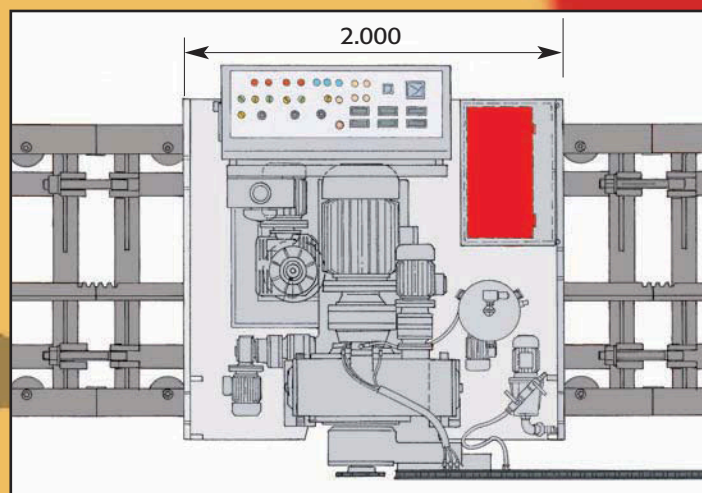
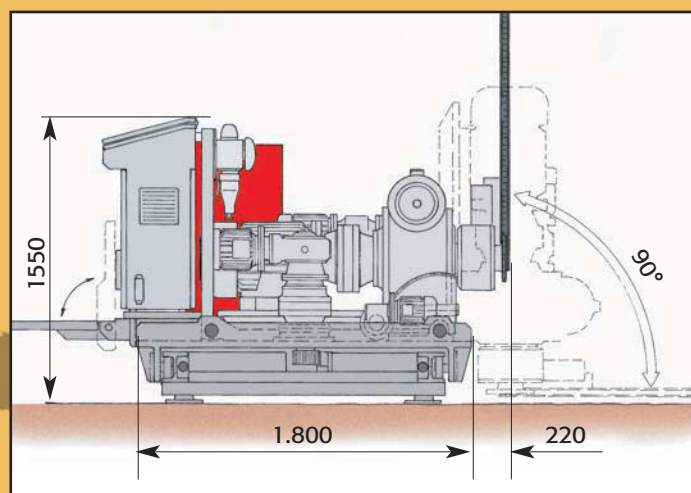
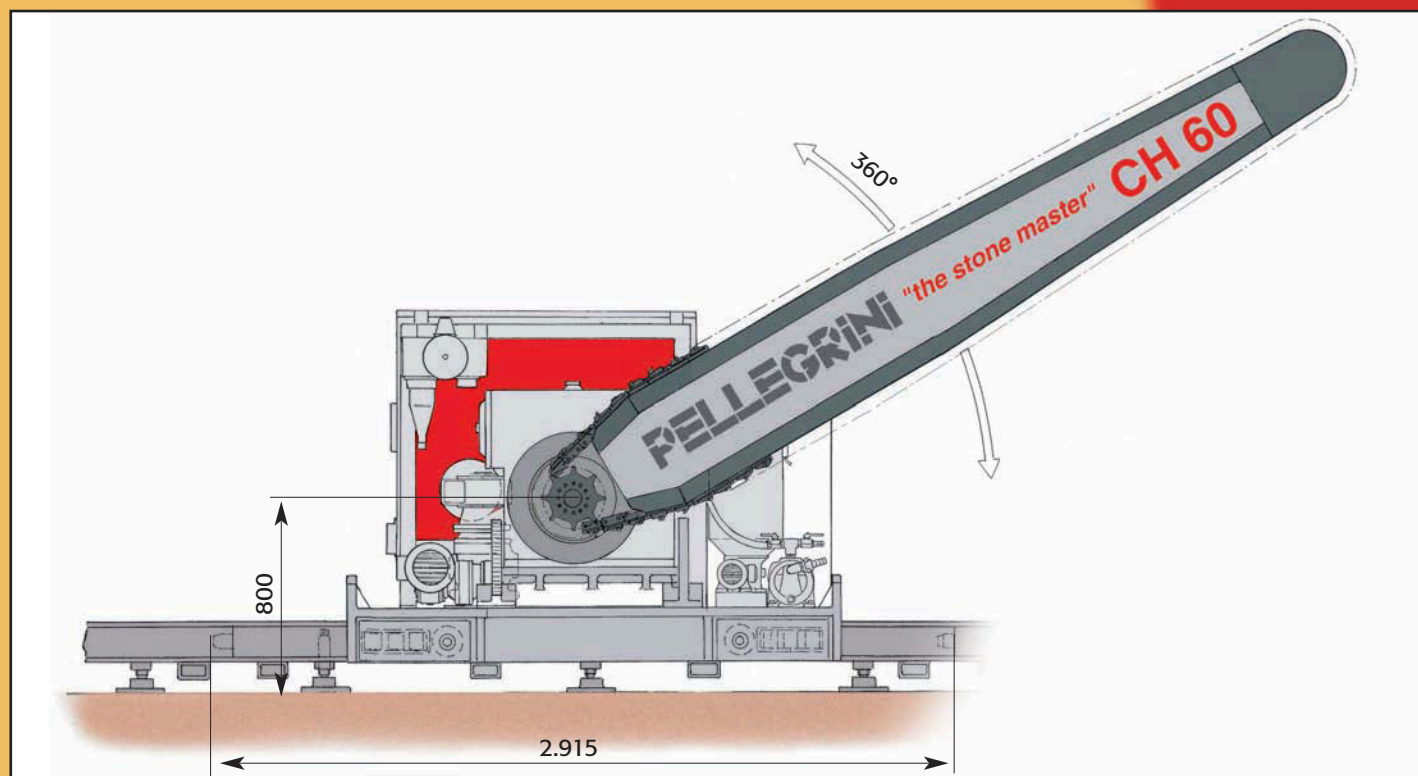

Dati tecnici e caratteristiche non sono impegnativi. Le macchine possono subire variazioni e miglioramenti in sede di esecuzione senza preavviso.
 Technical data and characteristics are not binding. The machines are liable to changes and improvements during manufacture without notice.
 Les données techniques et les caractéristiques ne nous engagent pas. Les machines peuvent être modifiées et améliorées pendant leur production sans préavis.
 Los datos técnicos no son vinculantes. Los equipos, en fase de ejecución, pueden ser modificados y mejorados sin aviso previo.